

Oświadczam, że niniejszy projekt budowlany opracowano metodą elektroniczną na podstawie mapy sytuacyjno-wysokościowej zgodnej z oryginałem pochodzącym z zasobów Powiatowego Ośrodka Dokumentacji Geodezyjnej i Kartograficznej przy Starostwie Powiatowym w Człuchowie.
GKK.6640.447.2014

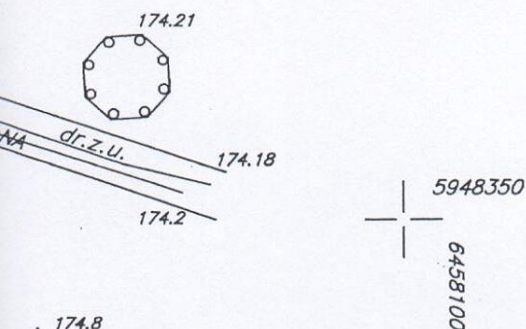

PRZEDSIĘBIORSTWO KOMUNALNE
Spółka z o.o.
77-300 CZŁUCHOW ul. Sobieskiego 11
ZAKŁAD
WODOCIĄGOWNI I KANALIZACJI
ul. Średnia 16 tel. /0 59/ 83 43 340

Wygodziński
09.06.2014

Aleksander Kus
Kierownik Zakładu Wodociągów i Kanalizacji

174.6 proj. obrzeża alejek z kostki granitowej i alejek o nawierzchni żwirowej na podst. dokumentacji technicznej branży drogowej.

✕ proj. demontaż istniejącego kabla i istn. latarni 174.0

--- proj. kabel YKSX 5x10 mm2

⊗⊗ proj. latarnia parkowa - 2 oprawy 70W wg specyfikacji materiałowej zawartej w części opisowej opracowania

⊗ proj. latarnia parkowa - 1 oprawa 70W wg specyfikacji materiałowej zawartej w części opisowej opracowania

proj. uziemienie

